

PROFESSIONAL POWER TOOLS

**metabo**<sup>®</sup>  
work. don't play.

**BS 14.4 Li**  
**BS 18 Li**  
**SB 18 Li**



---

**Překlad originálního návodu**

**[www.metabo.cz](http://www.metabo.cz)**

**A**

**SB...**



**BS...**

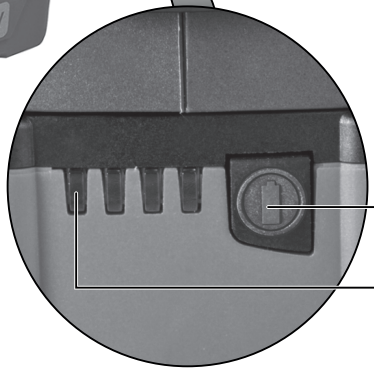
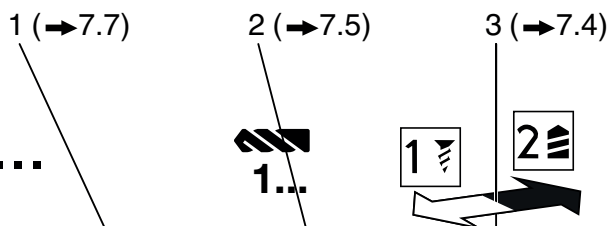

10 (→7.6)

4 (→7.3)

9 (→6.)

5 (→7.2)

8 (→7.2)

14,4 V ... 1,5 Ah ... 6.25498 ... Li-Power Compact  
 14,4 V ... 3,0 Ah ... 6.25454 ... Li-Power Extreme  
 14,4 V ... 4,0 Ah ... 6.25526 ... Li-Power Extreme

18 V ... 1,5 Ah ... 6.25499 ... Li-Power Compact  
 18 V ... 3,0 Ah ... 6.25455 ... Li-Power Extreme  
 18 V ... 4,0 Ah ... 6.25527 ... Li-Power Extreme

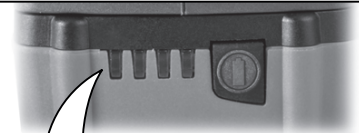
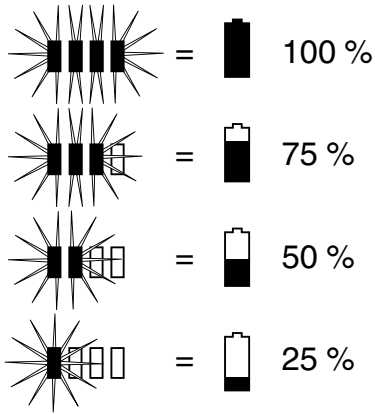
**B**

SC 60 Plus  
ASC 30-36  
ASC 15  
ASC 30

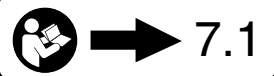
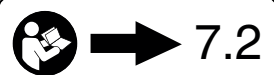
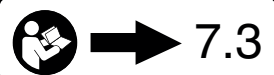
**C****D**

E

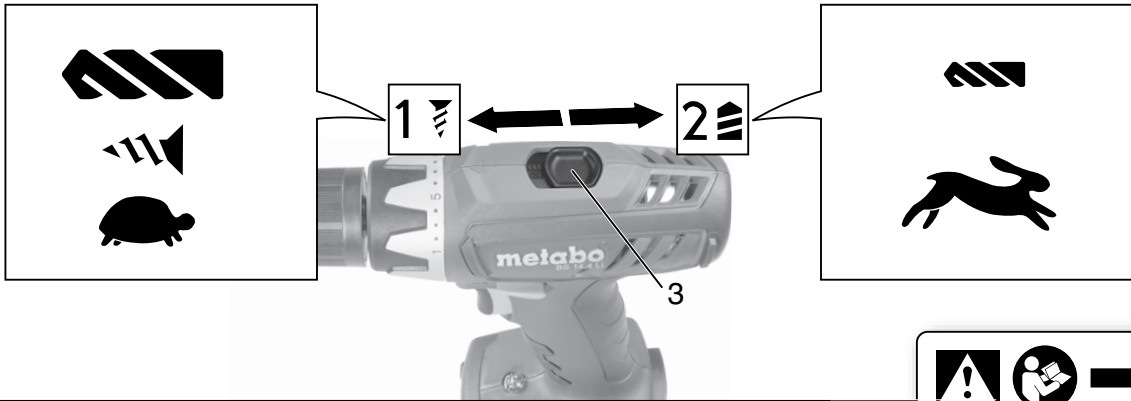

F



1...	=	Nm ... Nm
	=	max. Nm
	=	SB...

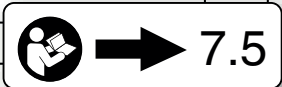



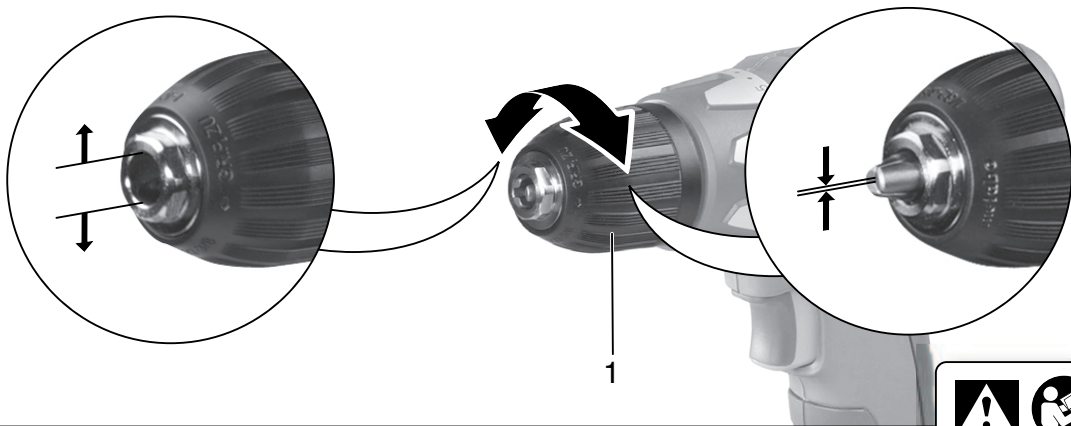



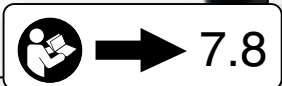
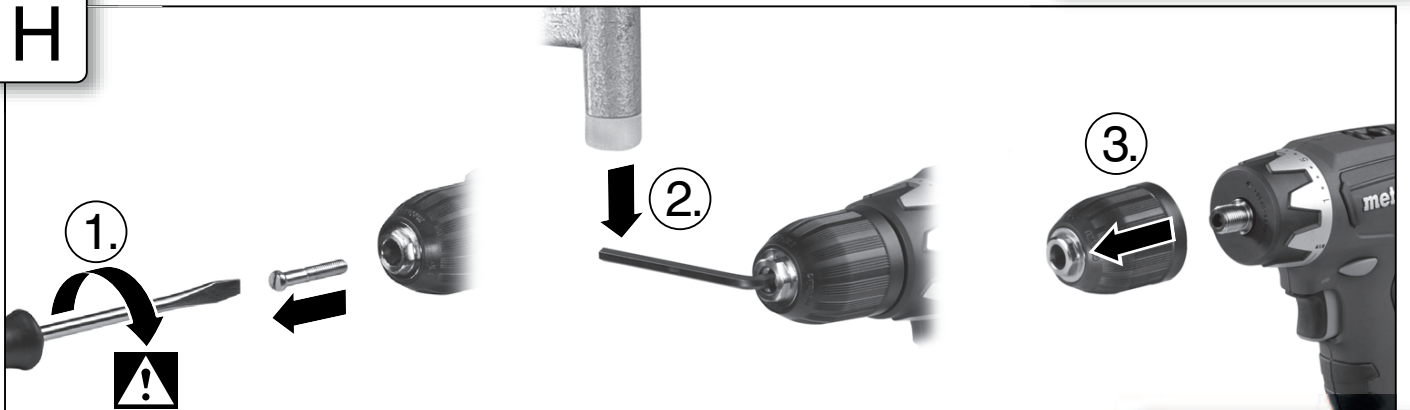



G



H



I

 12.			BS 14.4 Li	BS 18 Li	SB 18 Li
U	V		14,4	18	18
n <sub>0</sub>	/min, rpm	1 	0 - 450	0 - 450	0 - 450
		2 	0 - 1600	0 - 1650	0 - 1650
M <sub>1</sub>	Nm (in-lbs)		20 (177)	24 (212)	24 (212)
M <sub>3</sub>	Nm (in-lbs)		40 (354)	48 (424.8)	48 (424.8)
M <sub>4</sub>	Nm (in-lbs)	1 	0,7 - 4,9 (6.2 - 43)	0,8 - 4,8 (7 - 42)	1,2-6,5(10.6-57.5)
D <sub>1 max</sub> 	mm (in)	1 	10 ( <sup>3</sup> / <sub>8</sub> )	10 ( <sup>3</sup> / <sub>8</sub> )	10 ( <sup>3</sup> / <sub>8</sub> )
		2 	5 ( <sup>3</sup> / <sub>16</sub> )	5 ( <sup>3</sup> / <sub>16</sub> )	5 ( <sup>3</sup> / <sub>16</sub> )
D <sub>2 max</sub> 	mm (in)	1 	20 ( <sup>3</sup> / <sub>4</sub> )	20 ( <sup>3</sup> / <sub>4</sub> )	20 ( <sup>3</sup> / <sub>4</sub> )
		2 	16 ( <sup>5</sup> / <sub>8</sub> )	16 ( <sup>5</sup> / <sub>8</sub> )	16 ( <sup>5</sup> / <sub>8</sub> )
D <sub>3 max</sub>	mm (in)	2 	-	-	10 ( <sup>3</sup> / <sub>8</sub> )
s	/min, bpm		-	-	25800
m	kg (lbs)		1,4 (3.1)	1,5 (3.3)	1,8 (4)
G	UNF(in)		1/2" - 20 UNF	1/2" - 20 UNF	1/2" - 20 UNF
D <sub>max</sub>	mm (in)		10 ( <sup>3</sup> / <sub>8</sub> )	10 ( <sup>3</sup> / <sub>8</sub> )	13 ( <sup>1</sup> / <sub>2</sub> )
a <sub>h, ID</sub> /K <sub>h, ID</sub>	m/s <sup>2</sup>		-	-	16 / 1,5
a <sub>h, D</sub> /K <sub>h, D</sub>	m/s <sup>2</sup>		< 2,5 / 1,5	< 2,5 / 1,5	2,5 / 1,5
a <sub>h, S</sub> /K <sub>h, S</sub>	m/s <sup>2</sup>		< 2,5 / 1,5	< 2,5 / 1,5	2,5 / 2,5
L <sub>pA</sub> /K <sub>pA</sub>	dB(A)		73 / 3	73 / 3	89 / 3
L <sub>WA</sub> /K <sub>WA</sub>	dB(A)		-	-	100 / 3



11.

J

 EN 60745  
2006/42/EG, 2004/108/EG, 2011/65/EU

ppac 

2012-02-14  
Volker Siegle

Director Product Engineering & Quality  
Responsible Person for Documentation  
Metabowerke GmbH, 72622 Nürtingen, Germany



1.

Vážený zákazníku,

dekujeme Vám za důvěru, kterou jste nám svěřil při nákupu nového stroje značky METABO. Všechny výrobky jsou řádně testovány a podléhají přísným kontrolám kvality. Životnost stroje však ve velké míře závisí na Vás. Věnujte prosím pozornost informacím v tomto návodu a v příložených dokumentech. Čím pečlivěji budete s přístrojem zacházet, tím déle Vám bude spolehlivě sloužit.

## 1 Prohlášení o shodě

Prohlašujeme s plnou odpovědností, že tento produkt odpovídá normám a normativním dokumentům viz. odstavec J.

## 2 Použití

Vrtáčka a příklepová vrtáčka je určena k vrtání bez příklepu do kovu, dřeva, umělých hmot a podobných materiálů, k řezání závitů a k šroubování.

Příklepová vrtáčka je dodatečně určena k vrtání s příklepem do zdíva, cihel a kamene.

Za škody způsobené jiným používáním je zodpovědný uživatel.

Respektujte všeobecně uznávané bezpečnostní předpisy a uvedená upozornění

## 3 Všeobecné bezpečnostní upozornění



Pro Vaši ochranu a ochranu Vašeho stroje dbejte na texty označené tímto symbolem!



**VAROVÁNÍ -** Za účelem snížení nebezpečí zranění si přečtěte tento návod.



**VAROVÁNÍ** čtete všechna bezpečnostní upozornění a pokyny. Zanedbání při

*podržování bezpečnostních upozornění a pokynů může způsobit elektrický úraz, požár nebo těžké zranění.*

**Všechna bezpečnostní upozornění a pokyny si řádně uschovejte.**

Před použitím stroje si nejdříve pozorně přečtěte „Bezpečnostní pokyny“ pro užívání elektrického nářadí a „Návod k použití“. Všechny příložené dokumenty si uschovejte a Vaše elektrické nářadí předávejte dále vždy s těmito dokumenty.

## 4 Speciální bezpečnostní upozornění

Při používání vrtáčky noste ochranu sluchu (stroj s označením SB...). Působení hluku může vést ke ztrátě sluchu.

Používejte stroj se spolu dodávanou přídatnou rukojetí (v závislosti na rozsahu dodávky). Ztráta kontroly může vést k poranění.

**Pokud vykonáváte práci, držte stroj na izolovaných plochách rukojetí, u některých nástrojů se může skrývat elektrické vedení.** Kontakt s potrubím vedoucí napětí může také převést kovové části stroje pod napětí a může tak dojít k ráně elektrickým proudem. Ujistěte se, že se na místě, na kterém chcete pracovat nenachází žádné **elektrické, vodovodní nebo plynové potrubí** (např. pomocí stroje na hledání kovů).



Chraňte baterii před vlhkostí!

Nevhazujte baterii do ohně!

Nepoužívejte poškozené nebo deformované baterie! Akumulátorovou baterii neotvírejte! Nedotýkejte se kontaktů baterie ani ji nezkratujte!



Z poškozených Li-ionových akumulátorů může vytékat lehce kyselá, hořlavá tekutina!



Přijde-li tekutina z akumulátoru do styku s kůží, opláchněte místo proudem vody. Pokud se dostane do kontaktu s očima, vypláchněte je čistou vodou a vyhledejte neprodleně lékařskou péči!

Prach z materiálu, který obsahuje nátěr, některé dřeviny, minerály a kovy mohou být zdraví škodlivé. Dotek nebo vdechnutí prachu může vyvolat alergickou reakci, onemocnění dýchacích cest uživatele nebo osob přítomných v blízkosti.

Některý prach jako je dubový nebo bukový je považován za rakovinotvorný, obzvláště ve spojení s přídatnými látkami pro ošetření dřeva (chromat, ochranný prostředek). Materiál obsahující azbest smí zpracovávat pouze odborník.

- Pokud je to možné použijte odsávací zařízení.
- Zajistěte dobré odvětrání pracovního místa.
- Je doporučeno nosit dýchací masku s filtrační kazetou P2.

- Ve Vaší zemi dbejte na platné předpisy pro zpracovávání materiálů.

Obrobek zajistěte proti posunu např. pomocí upínacího zařízení.

LED světlo (9): do LED-záření se přímo nedívejte s optickými nástroji, LED třída 1M, klasifikovaná dle DIN EN 60825-1: 2003, vlnová délka: 400-700 nm; 300 μs.

## 5 Zobrazení

Zobrazení naleznete na začátku tohoto návodu.  
**Objasnění symbolů:**



**Točivý moment**

## 6 Přehled

Viz. odstavec A

- 1 Rychloupínací sklíčidlo
- 2 Pouzdro (točivý moment, vrtání, vrtání s přiklepem)\*
- 3 Spínač (1./2.chod)
- 4 Přepínač směru otáčení (nastavení směru otáčení, transportní zajištění) – oboustranný stroj
- 5 Tlačítko pro uvolnění akumulátoru
- 6 Tlačítko ukazatele kapacity
- 7 Kapacitní a signalizační ukazatel
- 8 Akumulátor
- 9 LED-světlo
- 10 Spínač

\*v závislosti na rozsahu dodávky

## 7 Použití

**7.1 Akumulátor, kapacitní a signalizační ukazatel,** viz. odstavec B

Před použitím akumulátor nabijte.

Znovu akumulátor nabíjejte při poklesu výkonu.

Optimální skladovací teplota je mezi 10°C a 40°C.

**7.2 Vyjmutí a nasazení akumulátoru**

- viz. odstavec C

**7.3 Nastavení směru otáček, transportní zajištění (pružinou)**

- viz. odstavec D

**7.4 Volba provozního stupně**

- viz. odstavec E

 Spínač (3) stiskněte pouze při klidovém stavu motoru!

**7.5 Nastavení omezení točivého momentu, vrtání, vrtání s přiklepem**

- viz. odstavec F

**7.6 Zapnutí, vypnutí, nastavení počtu otáček**

- viz. odstavec A

**Zapnutí, počet otáček:** Stiskněte spínač (10). Počet otáček můžete měnit na spínači pomocí otočení.

**Vypnutí:** Uvolněte spínač (10).

**Upozornění:** Hluk který vzniká při vypínání stroje je způsoben povahou stavby (rychlé zastavení) a nemá žádný vliv na životnost a funkci stroje.

**7.7 Rychloupínací sklíčidlo**

- viz. odstavec G

U měkkého nástroje musí být eventuelně upnuto po krátkém čase vrtání.

**Upozornění pro stroje s označením SB...:**

1. Po otevření sklíčidla je možné slyšitelné cvaknutí (podmíněno funkcí sklíčidla) a toto zajišťuje aby nedocházelo k uvolnění nástroje .

2. Upnutí nástroje:

Otočte pouzdem (1) ve směru šipky na „GRIP, ZU“ dokud nepřekonáte znatelný mechanický odpor.

**Pozor! Nástroj nyní není ještě upnutý!** Otáčejte dál tak dlouho, dokud je to možné – **teprve nyní** je nástroj **bezpečně** upnutý.

**Čištění:** Příležitostně podržte stroj se sklíčidlem kolmo dolů a sklíčidlo otočte zcela ve směru šipky „GRIP, ZU“, poté zcela ve směru „AUF, RELEASE“. Odstraňte ze sklíčidla nahromaděný prach.

**7.8 Odšroubování sklíčidla – viz. oddělení H**

Našroubování probíhá v opačném pořadí.

## 8. Odstraňování poruch

**8.1 Multifunkční kontrolní systém stroje**



Stroj se samostatně vypne, pokud byl aktivován samostatný kontrolní systém. Zní varovný signál (dlouhé pípnutí). Ten vychází po max. 30 s nebo po uvolnění spínače (10).

### Příčiny a odstranění:

1. **Akumulátor je skoro prázdný** – oddělení A, B (elektronika ochraňuje akumulátor před škodou kvůli nízkému nabití). Pokud LED-světlo (7) bliká je akumulátor skoro prázdný. Příp. stiskněte tlačítko (6) a zkontrolujte stav nabití na LED – světlu (7). Pokud je akumulátor skoro prázdný, musí být znovu nabit!

2. Delší trvající přetížení stroje vede k **vypnutí stroje** kvůli přehřátí.

Nechte stroj nebo akumulátor zchladit.

Upozornění: Pokud je akumulátor na dotek velmi horký, je možné jej rychleji zchladit pomocí nabíječky „AIR COOLED“.

Upozornění: Stroj se také rychleji zchladí, pokud ho necháte běžet na volnoběh.

3. **U příliš vysokého napětí** (jako je např. u delšího dlouhodobého zablokování) se stroj vypne.

Stroj vypněte na spínači (10). Vyvarujte se dalšímu zablokování.

## 9. Příslušenství

Používejte pouze originální příslušenství METABO.

Pro vybrání správného příslušenství sdělte Vašemu obchodníkovi přesný typ stroje.

Kompletní přehled příslušenství naleznete na stránkách [www.metabo.cz](http://www.metabo.cz) nebo v Hlavním katalogu.

## 10 Opravy

Opravu smí provádět pouze kvalifikovaný pracovník. Elektrické nářadí vyžadující opravu je možné zaslat na adresu:

Záruční servis:  
METABO s.r.o. Tel: 326 904 457  
Královická 1793 Fax: 326 907 730  
Brandýs n/L  
250 01  
[www.metabo.cz](http://www.metabo.cz)  
e-mail: [servis@metabo.cz](mailto:servis@metabo.cz)

V případě opravy popište prosím Vámi zjištěnou závadu.

## 11 Ochrana životního prostředí

Metabo obaly jsou 100% recyklovatelné.

Vysloužilé elektrické nářadí a příslušenství obsahuje velké množství škodlivých surovin a umělých hmot, které rovněž mohou být recyklovány.

Baterie nesmí být likvidovány spolu s komunálním odpadem.

Prosím, vraťte vadné nebo použité baterie zpět Metabo prodejci.

**Nedovolte styku baterií s vodou.**



Jen pro země EU: Elektrický stroj nevhazujte do domácích odpadků! Dle evropské směrnice 2002/96/EG jsou Metabo obaly 100%

recyklovatelné.

Vysloužilé elektrické nářadí a příslušenství obsahuje velké množství škodlivých surovin a umělých hmot, které rovněž mohou být recyklovány.

## 12 Technická data

- Oddělení I. Změny ve smyslu technického vývoje jsou vyhrazeny.

U = Napětí akumulátoru  
n0 = Počet otáček na volnoběh

Točivý moment při šroubování:

M1 = měkké šroubování (dřevo)  
M3 = tvrdé šroubování (kov)  
M4 = nastavitelný počet otáček

Max. průměr vrtáku:

D1max = do oceli  
D2max = do měkkého dřeva  
D3max = do betonu  
s = max. počet úderu  
m = hmotnost (s menším akumulátorem)  
G = závit vřetene

Dmax = rozpětí sklíčidla

Celková hodnota kmitání (součet vektoru ve třech směrech) stanovená podle EN 60745:

ah, ID = emisní hodnota kmitání (vrtání s přiklepem do betonu)  
ah, D = emisní hodnota kmitání (vrtání do kovu)  
ah, S = emisní hodnota kmitání (šroubování bez přiklepu)  
Kh, ... = faktor nejistoty (kmitání)

## VÝSTRAHA

Emisní hodnota hladiny kmitání uvedená na tomto informačním listu byla naměřena ve shodě se standardizovaným testem uvedeným v EN 60745 a může být použita pro vzájemné porovnávání dvou nástrojů.



Emisní hodnota hladiny kmitání se liší podle toho, jakým způsobem je nástroj používán a může být i vyšší než je hodnota uvedená v tomto informačním listu. To by mohlo vést k určitému podcenění, pokud je nástroj pravidelně používán tímto způsobem.

**Poznámka:** Pro upřesnění, při hodnocení hladiny vibrací, kterým je operátor vystaven po určitou pracovní dobu, je třeba také vzít v úvahu dobu, kdy je nástroj vypnut a kdy je sice v chodu, ale nepracuje se s ním. Tím se může významně snížit hladina expozice v rámci celé pracovní doby.

Typické hladiny hlučnosti (A):



LpA = hladina akustického tlaku  
LWA = hladina akustického výkonu  
KpA/WA = faktor nejistoty (hladina hlučnosti)

Při práci může hladina zvuku přesáhnout 80 dB(A).

### **Noste ochranu sluchu!**

Naměřené hodnoty dle EN 60745.  
Technická data jsou uvedena v rámci odpovídajících tolerancí (ve shodě s platnými normami).