

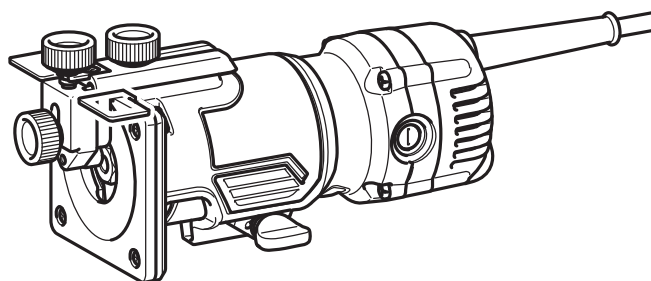

EN	Trimmer	INSTRUCTION MANUAL	7
PL	Frezarka	INSTRUKCJA OBSŁUGI	12
HU	Szélezőgép	HASZNÁLATI KÉZIKÖNYV	18
SK	Orezávač	NÁVOD NA OBSLUHU	23
CS	Jednoruční frézka	NÁVOD K OBSLUZE	28
UK	Тример	ІНСТРУКЦІЯ З ЕКСПЛУАТАЦІЇ	33
RO	Mașină de frezat unimanuală	MANUAL DE INSTRUCȚIUNI	39
DE	Einhandfräse	BETRIEBSANLEITUNG	44

M3700



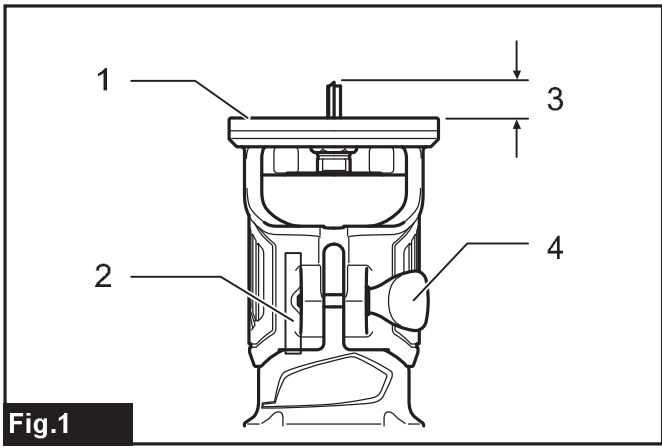

Fig.1

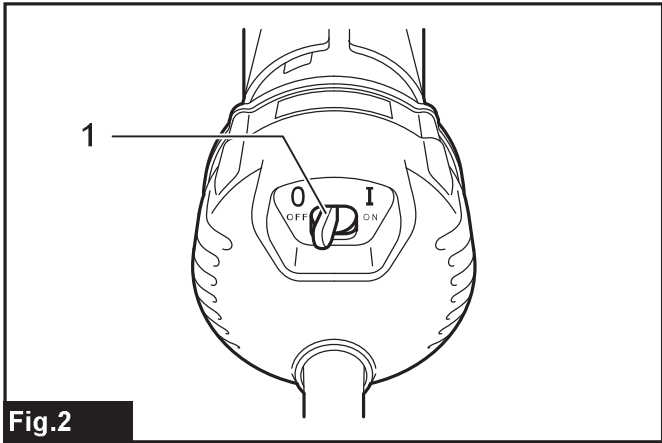

Fig.2

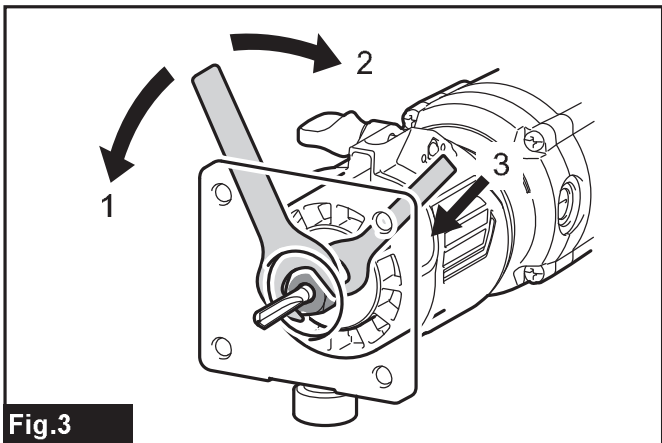

Fig.3

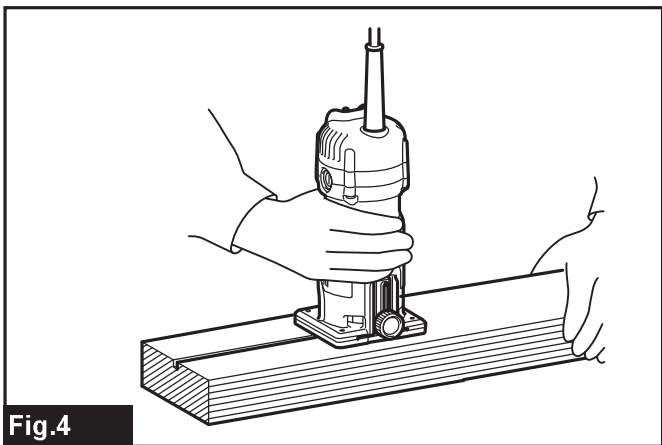

Fig.4

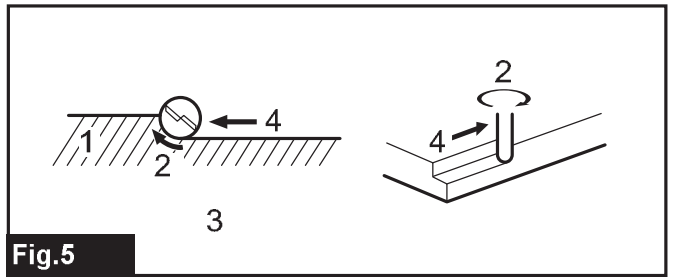

Fig.5

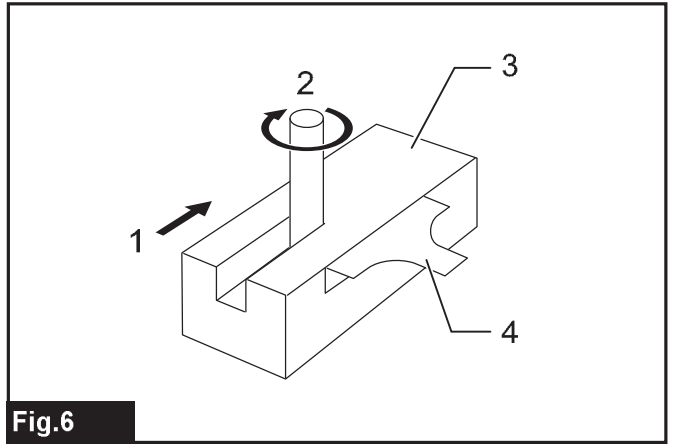

Fig.6

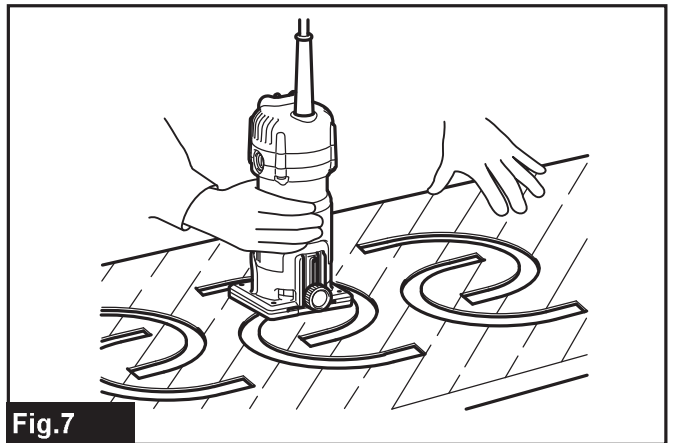

Fig.7

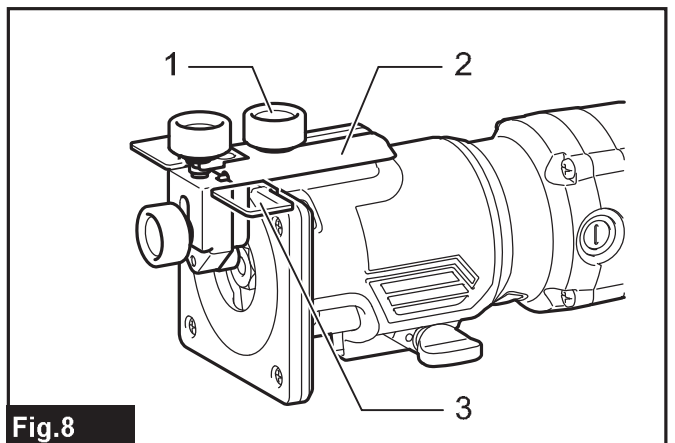

Fig.8

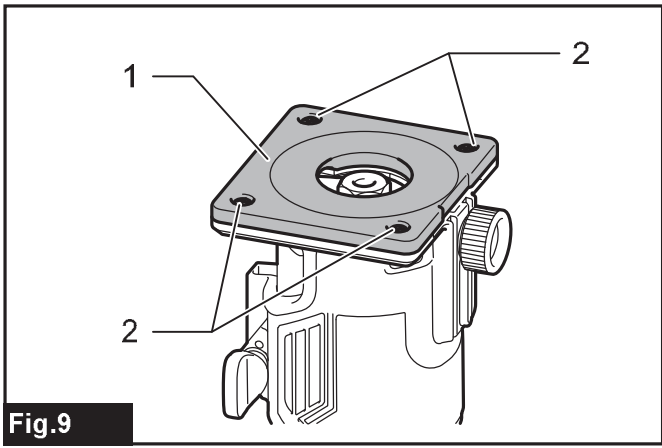

Fig.9

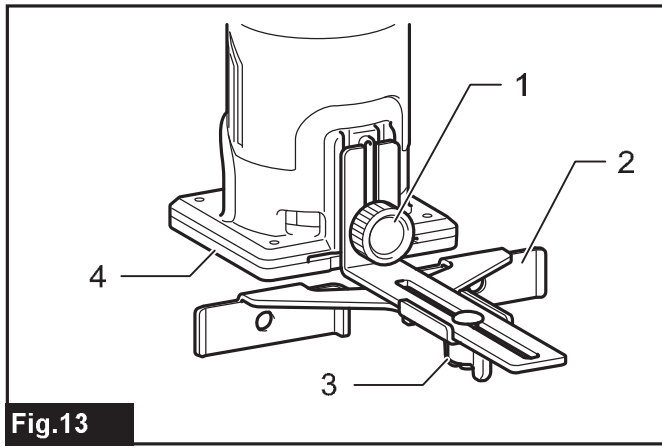

Fig.13

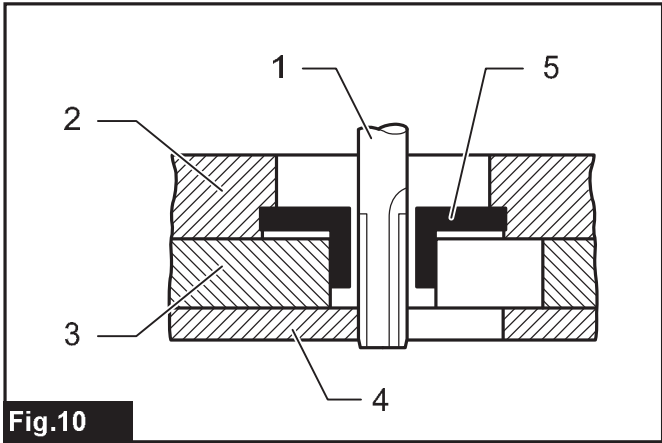

Fig.10

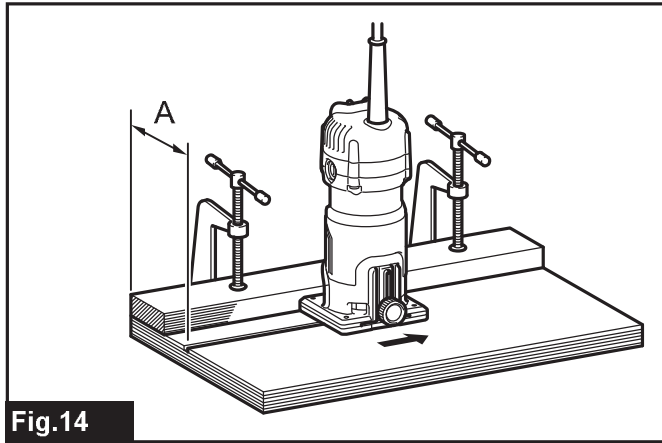

Fig.14

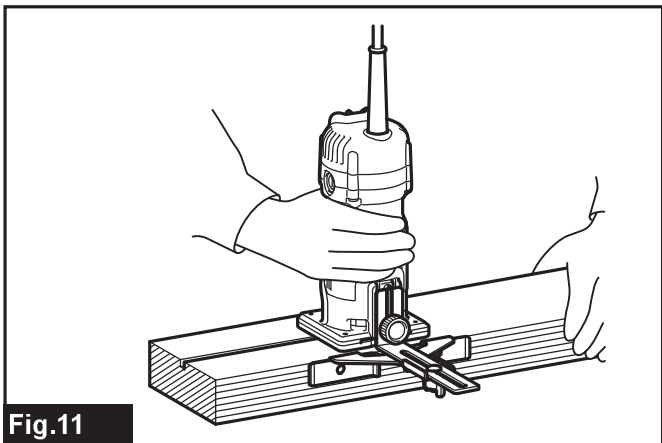

Fig.11

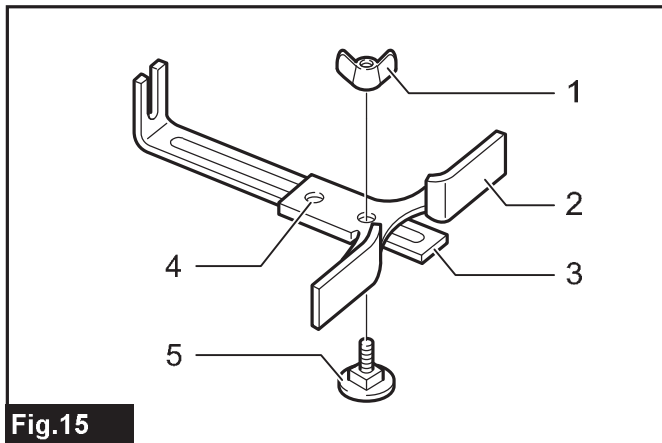

Fig.15

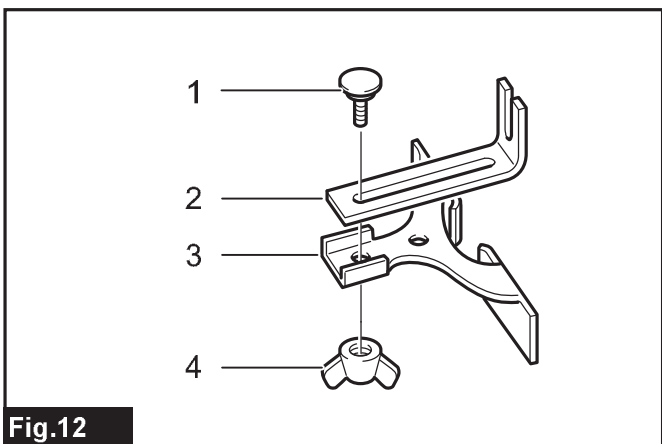

Fig.12

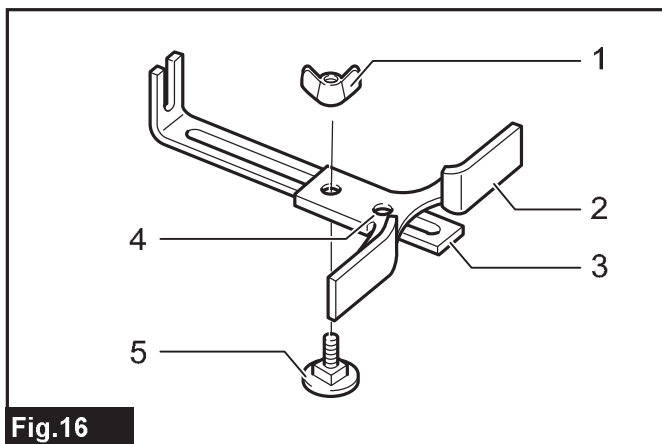

Fig.16

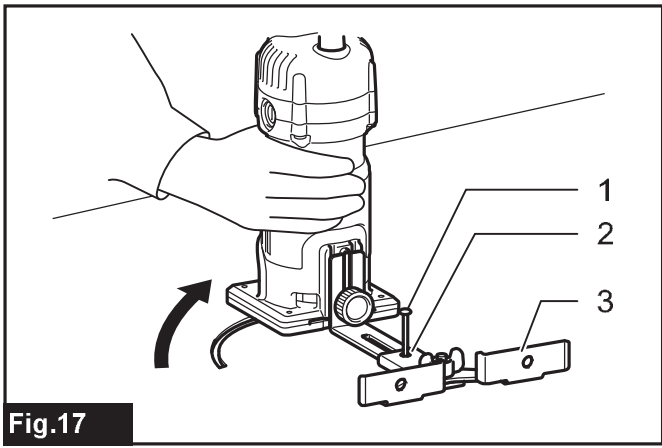

Fig.17

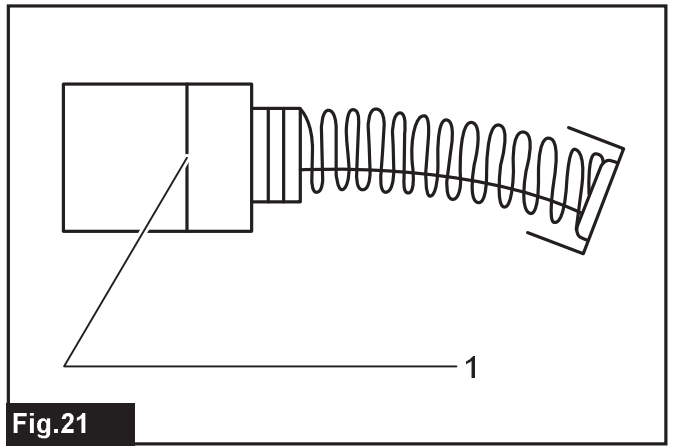

Fig.21

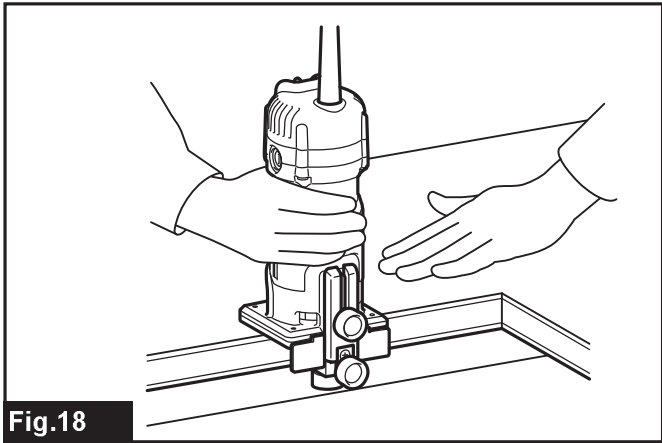

Fig.18

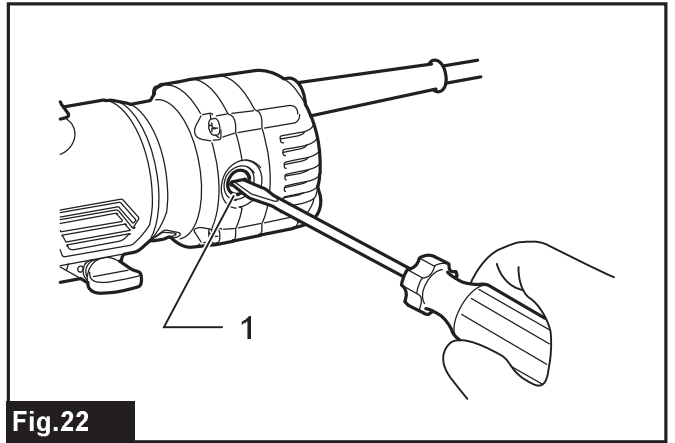

Fig.22

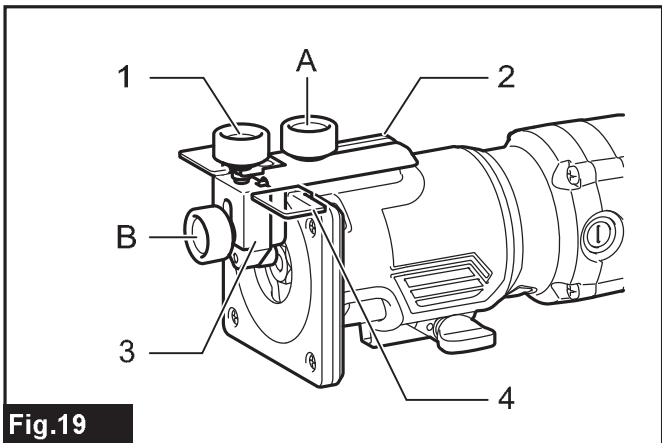

Fig.19

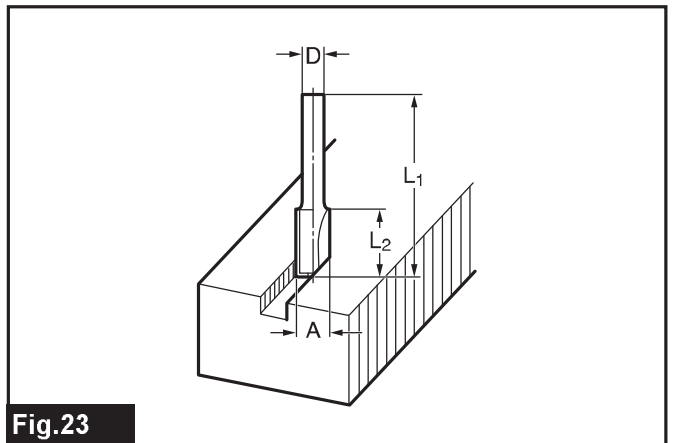

Fig.23

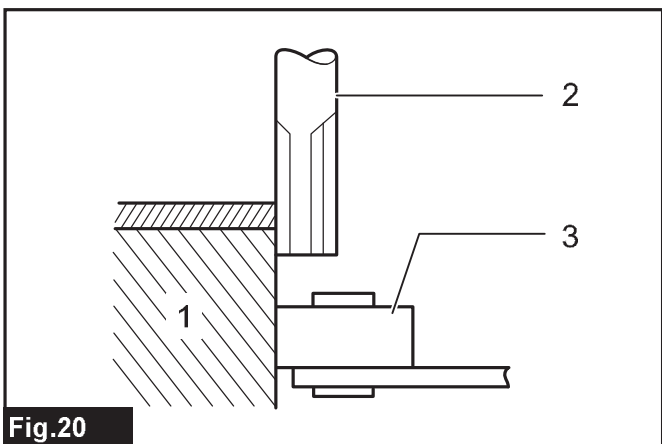

Fig.20

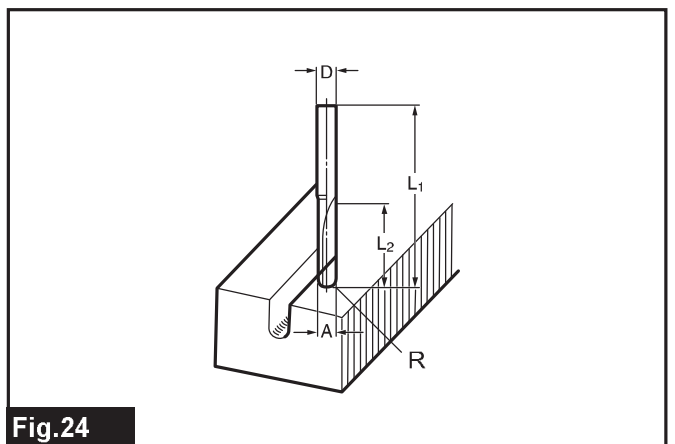
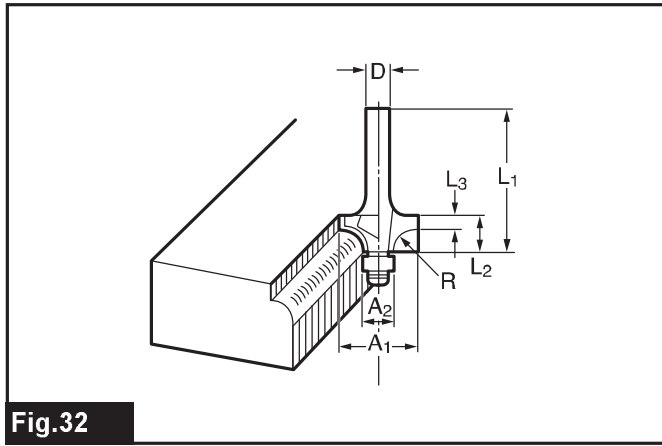
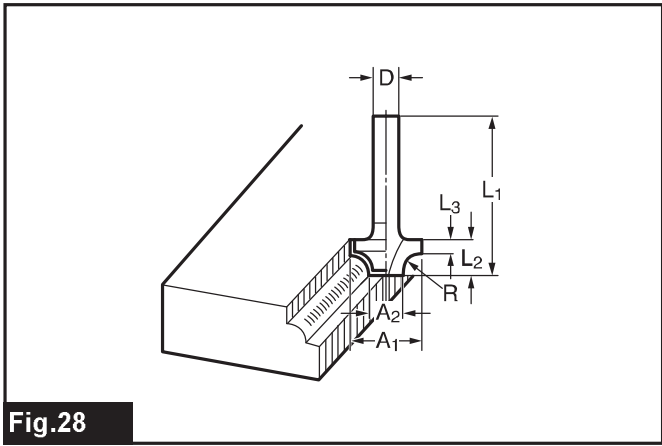
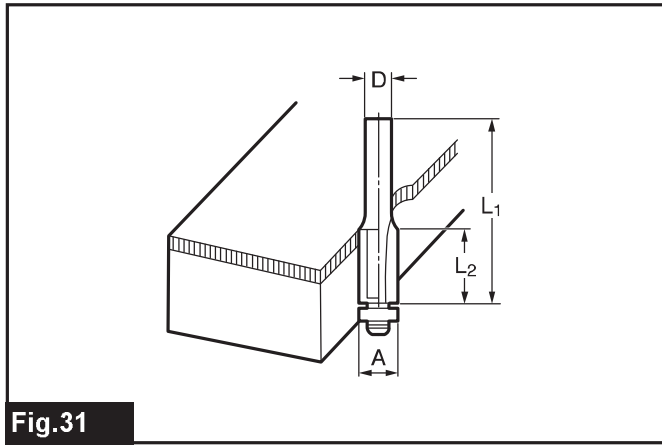
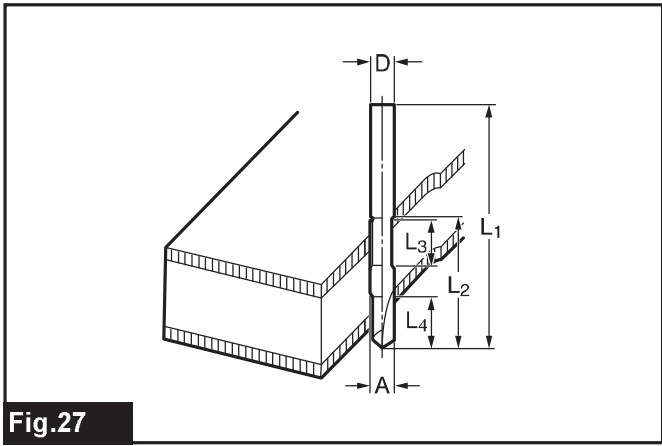
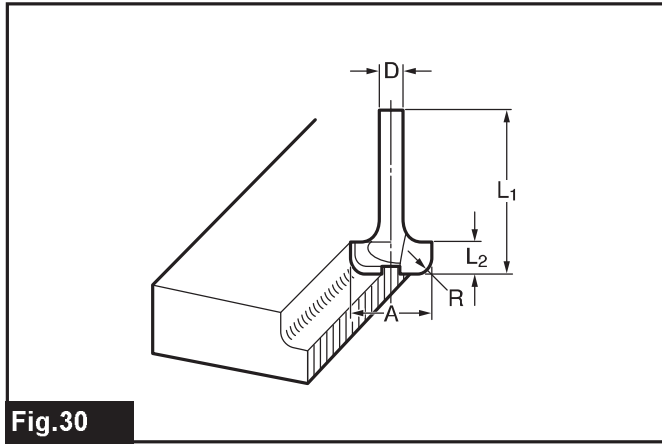
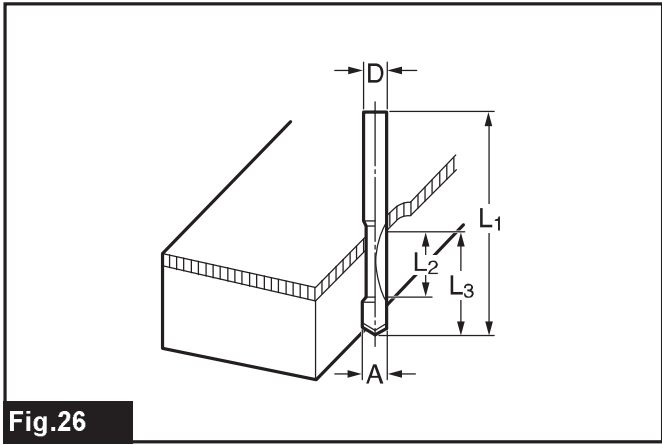
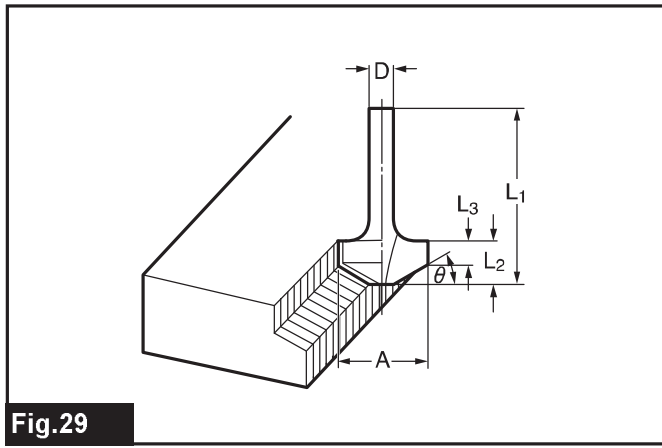
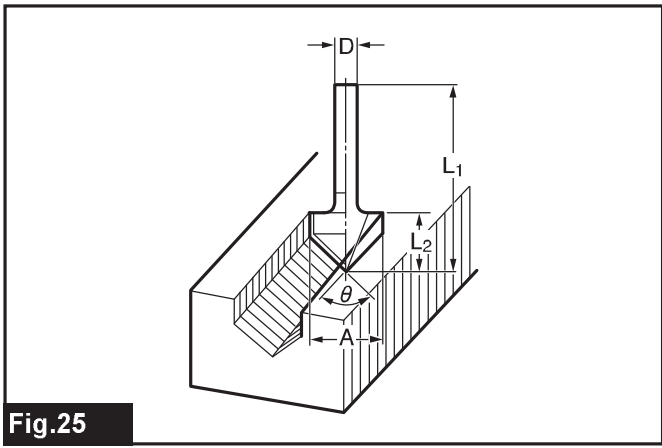

Fig.24



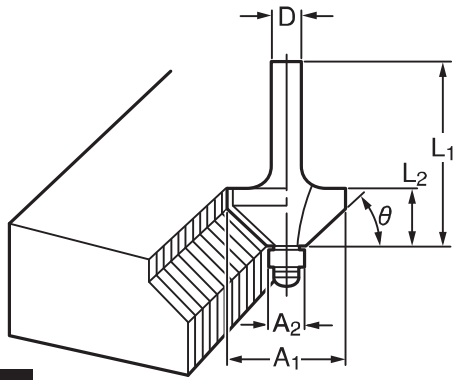

Fig.33

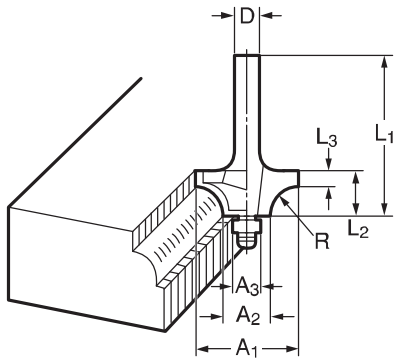

Fig.34

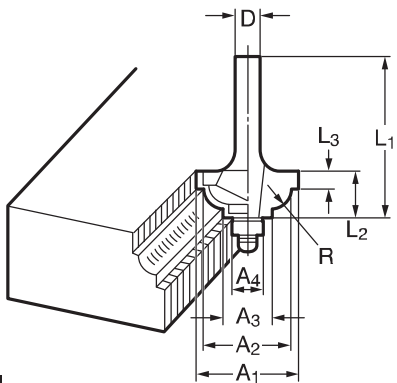

Fig.35

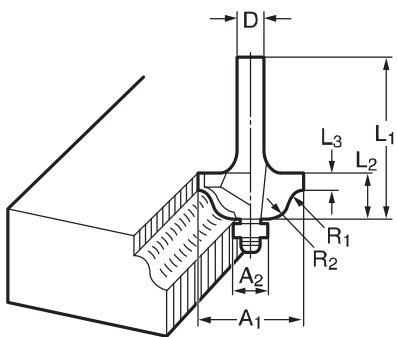

Fig.36

SPECIFIKACE

Model:	M3700
Rozměr kleštinového sklíčidla	6,35 mm (1/4") nebo 6,0 mm
Rychlost bez zatížení	35 000 min ⁻¹
Celková délka	199 mm
Hmotnost netto	1,4 kg
Třída bezpečnosti	▣/II

- Vzhledem k neustálému výzkumu a vývoji podléhají zde uvedené specifikace změnám bez upozornění.
- Specifikace se mohou pro různé země lišit.
- Hmotnost podle EPTA-Procedure 01/2003

Účel použití

Nářadí je určeno k ořezávání a profilování dřeva, plastů a podobných materiálů.

Napájení

Nářadí smí být připojeno pouze k napájení se stejným napětím, jaké je uvedeno na výrobním štítku, a může být provozováno pouze v jednofázovém napájecím okruhu se střídavým napětím. Nářadí je vybaveno dvojitou izolací a může být tedy připojeno i k zásuvkám bez zemního vodiče.

Hlučnost

Typická vážená hladina hluku (A) určená podle normy EN60745:

Hladina akustického tlaku (L_{pA}): 83 dB(A)

Hladina akustického výkonu (L_{WA}): 94 dB (A)

Nejistota (K): 3 dB(A)

VAROVÁNÍ: Používejte ochranu sluchu.

Vibrace

Celková hodnota vibrací (vektorový součet tří os) určená podle normy EN60745:

Pracovní režim: otáčky bez zatížení

Emise vibrací (a_h): 2,5 m/s² nebo méně

Nejistota (K): 1,5 m/s²

POZNÁMKA: Hodnota deklarovaných emisí vibrací byla změřena standardní zkušební metodou a dá se použít k porovnání nářadí mezi sebou.

POZNÁMKA: Hodnotu deklarovaných emisí vibrací lze také použít k předběžnému posouzení míry expozice vibracím.

VAROVÁNÍ: Emise vibrací při používání elektrického nářadí ve skutečnosti se mohou od hodnoty deklarovaných emisí vibrací lišit v závislosti na způsobech použití nářadí.

VAROVÁNÍ: Nezapomeňte stanovit bezpečnostní opatření na ochranu obsluhy podle odhadu expozice ve skutečných podmínkách použití. (Vezměte přitom v úvahu všechny části provozního cyklu, tj. kromě doby zátěže například doby, kdy je nářadí vypnuté a kdy běží naprázdno.)

Prohlášení ES o shodě

Pouze pro evropské země

Společnost Makita prohlašuje, že následující zařízení:

Popis zařízení: Jednoruční frézka

Č. modelu / typ: M3700

Vyhovuje následujícím evropským směrnici: 2006/42/EC

Zařízení bylo vyrobeno v souladu s následující normou či normativními dokumenty: EN60745

Technická dokumentace dle 2006/42/EC je k dispozici na adrese:

Makita, Jan-Baptist Vinkstraat 2, 3070, Belgie
17.8.2015

Yasushi Fukaya

Ředitel

Makita, Jan-Baptist Vinkstraat 2, 3070, Belgie

Obecná bezpečnostní upozornění k elektrickému nářadí

VAROVÁNÍ: Přečtěte si veškerá bezpečnostní upozornění a všechny pokyny. Zanedbání upozornění a pokynů může mít za následek úraz elektrickým proudem, vznik požáru nebo vážné zranění.

Všechna upozornění a pokyny si uschovejte pro budoucí potřebu.

Pojem „elektrické nářadí“ v upozorněních označuje elektrické nářadí, které se zapojuje do elektrické sítě, nebo elektrické nářadí využívající akumulátory.

Bezpečnostní výstrahy k jednoruční fréze

1. **Nářadí držte za izolované části držadel, neboť řezný nástroj může přijít do kontaktu s vlastním napájecím kabelem.** Zasažení vodiče pod napětím může přenést proud do nechráněných kovových částí nářadí a obsluha může utrpět úraz elektrickým proudem.
2. **Uchyťte a podepřete obrobek na stabilní podložce pomocí svorek nebo jiným praktickým způsobem.** Budete-li obrobek držet rukama nebo zapřený vlastním tělem, bude nestabilní a může způsobit ztrátu kontroly.
3. **Při delším používání používejte ochranu sluchu.**
4. **S ořezávacími nástroji manipulujte velice opatrně.**
5. **Před zahájením provozu pečlivě zkontrolujte ořezávací nástroj, zda nevykazuje známky trhlin nebo poškození.** Popraskaný nebo poškozený nástroj je nutno okamžitě vyměnit.
6. **Neřežte hřebíky.** Před zahájením práce zkontrolujte obrobek a odstraňte z něj všechny případné hřebíky.
7. **Držte nářadí pevně.**
8. **Nepřibližujte ruce k otáčejícím se částem.**
9. **Před zapnutím spínače se přesvědčte, zda se ořezávací nástroj nedotýká obrobku.**
10. **Před použitím nářadí na zpracovávaném obrobku jej nechejte na chvíli běžet.** Sledujte, zda nevznikají vibrace nebo viklání, které by mohly signalizovat špatně vložený nástroj.
11. **Dávejte pozor na směr otáčení ořezávacího nástroje a směr přívodu materiálu.**
12. **Nenechávejte nářadí běžet bez dozoru.** S nářadím pracujte, jen když je držíte v ruce.
13. **Před vytažením nářadí z obrobku vždy nářadí vypněte a počkejte, dokud se ořezávací nástroj úplně nezastaví.**
14. **Bezprostředně po ukončení práce se nedotýkejte ořezávacího nástroje, protože může dosahovat velmi vysokých teplot a popálit pokožku.**
15. **Dávejte pozor, abyste základnu nářadí neznečistili ředidlem, benzínem, olejem nebo podobnou látkou.** Tyto látky mohou způsobit trhliny v základně nářadí.
16. **Používejte ořezávací nástroje se správným průměrem dřívku, jež jsou vhodné pro dané otáčky nářadí.**
17. **Některé materiály obsahují chemikálie, které mohou být jedovaté.** Dávejte pozor, abyste nevdechovali prach nebo nedocházelo ke kontaktu s kůží. Dodržujte bezpečnostní pokyny dodavatele materiálu.
18. **Vždy používejte protiprachovou masku / respirátor odpovídající použití a materiálu, se kterým pracujete.**

TYTO POKYNY USCHOVEJTE.

VAROVÁNÍ: NEDOVOLTE, aby pohodlnost nebo pocit znalosti výrobku (získaný na základě předchozího použití) vedl k zanedbání dodržování bezpečnostních pravidel platných pro tento výrobek. **NESPRÁVNÉ POUŽÍVÁNÍ** či nedodržení bezpečnostních pravidel uvedených v tomto návodu k obsluze může způsobit vážné zranění.

POPIS FUNKCÍ

UPOZORNĚNÍ: Před nastavováním nářadí nebo kontrolou jeho funkce se vždy přesvědčte, že je vypnuté a vytažené ze zásuvky.

Nastavení vyčnívání ořezávacího nástroje

Chcete-li upravit vyčnívání nástroje, povolte upínací šroub a základnu nářadí podle potřeby přesuňte nahoru nebo dolů. Po seřízení základnu nářadí zajistěte pevným dotažením upínacího šroubu.

► **Obr.1:** 1. Základna 2. Stupnice 3. Vyčnívání nástroje 4. Upínací šroub

Používání spínače

UPOZORNĚNÍ: Před připojením nářadí k elektrické síti se vždy ujistěte, zda je vypnuté.

Nářadí se spouští přesunutím spínací páčky do polohy „I“. Nářadí se zastavuje přesunutím spínací páčky do polohy „O“.

► **Obr.2:** 1. Spínací páčka

SESTAVENÍ

UPOZORNĚNÍ: Než začnete na nářadí provádět jakékoli práce, vždy se předtím přesvědčte, že je vypnuté a vytažené ze zásuvky.

Instalace a demontáž ořezávacího nástroje

UPOZORNĚNÍ: Nedotahujte matici kleštiny bez vloženého ořezávacího nástroje. V opačném případě dojde ke zlomení kužele kleštiny.

UPOZORNĚNÍ: Používejte pouze klíče dodané spolu s nářadím.

Ořezávací nástroj zcela zasuňte do kužele kleštiny a matici kleštiny pevně dotáhněte dvěma klíči. Chcete-li pracovní nástroj demontovat, použijte obrácený postup instalace.

► **Obr.3:** 1. Povolit 2. Utáhnout 3. Přidržit

PRÁCE S NÁŘADÍM

⚠ UPOZORNĚNÍ: Zařízení vždy pevně držte s jednou rukou na krytu. Nedotýkejte se kovové části.

⚠ UPOZORNĚNÍ: Vzhledem k tomu, že příliš intenzivní řezání může vést k přetížení motoru nebo obtížím s udržením nářadí pod kontrolou, neměla by hloubka řezu při jednotlivém průchodu řezání drážek přesáhnout 3 mm. Chcete-li řezat drážky s hloubkou překračující 3 mm, použijte několik průchodů a postupně zvětšujte hloubku řezu.

1. Ustavte základnu nářadí na obrobek, aniž by došlo ke kontaktu ořezávacího nástroje s obrobkem.
 2. Nářadí zapněte a počkejte, dokud ořezávací nástroj nedosáhne plných otáček.
 3. Posunujte nářadí dopředu po povrchu obrobku. Udržujte základnu nářadí rovně a pomalu ji posunujte až do ukončení řezu.
- **Obr.4**

Při řezání hran by se měl povrch obrobku nacházet na levé straně ořezávacího nástroje ve směru přísunu.

► **Obr.5:** 1. Obrobek 2. Směr otáčení nástroje 3. Pohled na nářadí shora 4. Směr přívodu

Při použití přímého vodítka nebo vodítka ořezávání dbejte, aby bylo vodítko na pravé straně ve směru posuvu. Vodítko tak zůstane zarovnáno se stranou obrobku.

► **Obr.6:** 1. Směr přívodu 2. Směr otáčení nástroje 3. Obrobek 4. Přímé vodítko

POZNÁMKA: Budete-li se nářadí posunovat příliš rychle, může být kvalita řezu nízká nebo může dojít k poškození ořezávacího nástroje či motoru. Při příliš pomalém posouvání nářadí může dojít ke spálení a znehodnocení řezu. Správná rychlost posunu závisí na rozměru pracovního nástroje, druhu zpracovávaného materiálu a hloubce řezu. Před zahájením řezání konkrétního obrobku se doporučuje provést zkušební řez na kousku odpadního řeziva. Zjistíte tak přesně, jak bude řez vypadat a současně budete moci ověřit jeho rozměry.

Vodicí šablona

Vodicí šablona představuje pouzdro, kterým prochází ořezávací nástroj. Umožňuje použití nástroje v kombinaci se šablonami.

- **Obr.7**
1. Povolte upínací šroub a sejměte držák vodítka s vychylovačem třísek.
- **Obr.8:** 1. Upínací šroub 2. Držák vodítka 3. Vychylovač třísek
2. Povolte šrouby a demontujte chránič základny.
- **Obr.9:** 1. Chránič základny 2. Šrouby
3. Položte vodicí šablonu na základnu a namontujte chránič základny zpět. Poté upněte chránič základny utažením šroubů.
 4. Uchyťte šablonu k obrobku. Umístěte nářadí na šablonu a přesunujte nářadí tak, aby se vodítko šablony posuvalo podél boku šablony.

- **Obr.10:** 1. Ořezávací nástroj 2. Základna 3. Šablona 4. Obrobek 5. Vodicí šablona

POZNÁMKA: Obrobek bude řezán v mírně odlišném rozměru ve srovnání se šablonou. Počítejte se vzdáleností (X) mezi ořezávacím nástrojem a vnější stranou vodicí šablony. Vzdálenost (X) lze vypočítat pomocí následujícího vzorce:

Vzdálenost (X) = (vnější průměr vodicí šablony – průměr ořezávacího nástroje) / 2

Přímé vodítko

Volitelné příslušenství

Přímé vodítko je efektivní pomůckou pro provádění přímých řezů při srážení hran nebo drážkování.

- **Obr.11**
1. Uchyťte vodicí lištu k přímému vodítku pomocí šroubu a křídlové matice.
- **Obr.12:** 1. Šroub 2. Vodicí lišta 3. Přímé vodítko 4. Křídlová matice
2. Sejměte držák vodítka a vychylovač třísek. Poté namontujte přímé vodítko s upínacím šroubem.
- **Obr.13:** 1. Upínací šroub 2. Přímé vodítko 3. Křídlová matice 4. Základna
3. Povolte křídlovou matici na přímém vodítku a upravte vzdálenost mezi ořezávacím nástrojem a přímým vodítkem. Po dosažení požadované vzdálenosti křídlovou matici pevně dotáhněte.
 4. Při řezání posunujte nářadí s přímým vodítkem zároveň se stranou obrobku.

Je-li vzdálenost (A) mezi bokem obrobku a polohou řezání příliš velká pro použití přímého vodítka, nebo pokud není bok obrobku rovný, nelze použít přímé vodítko. V takovém případě k obrobku pevně přichyťte rovnou desku a použijte ji jako vodítko základny frézky. Nářadí posunujte ve směru šipky.

► **Obr.14**

Kruhové řezání

Po sestavení přímého vodítka a vodicí lišty lze provádět kruhové řezy. Nejmenší a největší poloměr řezaných kruhů (vzdálenost mezi středem kruhu a středem ořezávacího nástroje) je následující:

- Minimum: 70 mm
- Maximum: 221 mm

Řezání kruhů o poloměru v rozmezí od 70 mm do 121 mm

- **Obr.15:** 1. Křídlová matice 2. Přímé vodítko 3. Vodicí lišta 4. Středový otvor 5. Šroub

Řezání kruhů o poloměru v rozmezí od 121 mm do 221 mm

- **Obr.16:** 1. Křídlová matice 2. Přímé vodítko 3. Vodicí lišta 4. Středový otvor 5. Šroub

POZNÁMKA: Pomocí tohoto vodítka nelze řezat kruhy s poloměrem od 172 mm do 186 mm.

1. Vyrovnajte středový otvor v přímém vodítku se středem vyřezávaného kruhu.
2. Uchyťte přímé vodítko zatlučením hřebíku o průměru menším než 6 mm do středového otvoru.

3. Otáčejte nářadím okolo hřebíku ve směru hodinových ručiček.

► **Obr.17:** 1. Hřebík 2. Středový otvor 3. Přímé vodítko

Vodítko ořezávání

Ořezávání, zakřivené řezy v nábytkových dýhách a podobných materiálech, lze snadno provádět pomocí vodítka ořezávání. Váleček vodítka projíždí po křivce a zajišťuje jemný řez.

► **Obr.18**

1. Do drážky základny upevněte vychylovač třísek.
2. Na základnu nářadí upínacím šroubem (A) přimontujte vodítko ořezávání a držák vodítka.
3. Povolte upínací šroub (B) a otáčením seřizovacího šroubu upravte vzdálenost mezi ořezávacím nástrojem a vodítkem ořezávání (1 mm na otáčku). Po dosažení požadované vzdálenosti zajistěte vodítko ořezávání na místě dotažením upínacího šroubu (B).

► **Obr.19:** 1. Stavěcí šroub 2. Držák vodítka
3. Vodítko ořezávání 4. Vychylovač třísek

4. Při řezání posunujte nářadí tak, aby se vodící váleček posunoval po boku obrobku.

► **Obr.20:** 1. Obrobek 2. Ořezávací nástroj 3. Vodící váleček

ÚDRŽBA

▲ UPOZORNĚNÍ: Než začnete provádět kontrolu nebo údržbu nářadí, vždy se přesvědčte, že je vypnuté a vytažené ze zásuvky.

POZOR: Nikdy nepoužívejte benzín, benzen, ředidlo, alkohol či podobné prostředky. Mohlo by tak dojít ke změnám barvy, deformacím či vzniku prasklin.

Výměna uhlíků

► **Obr.21:** 1. Mezní značka

Pravidelně kontrolujte uhlíky.

Jsou-li opotřebené až po mezní značku, vyměňte je. Udržujte uhlíky čisté a zajistěte, aby se mohly v držácích volně pohybovat. Oba uhlíky by se měly vyměňovat najednou. Používejte výhradně stejné uhlíky.

1. Pomocí šroubováku odšroubujte víčka držáků uhlíků.

2. Vyjměte opotřebené uhlíky, vložte nové a opět víčka držáků uhlíků namontujte.

► **Obr.22:** 1. Víčko držáku uhlíku

K zachování BEZPEČNOSTI a SPOLEHLIVOSTI výrobku musí být opravy a veškerá další údržba či seřizování prováděny autorizovanými nebo továrními servisními středisky společnosti Makita s využitím náhradních dílů Makita.

VOLITELNÉ PŘÍSLUŠENSTVÍ

▲ UPOZORNĚNÍ: Pro nářadí Makita popsané v tomto návodu doporučujeme používat následující příslušenství a nástavce. Při použití jiného příslušenství či nástavců může hrozit nebezpečí zranění osob. Příslušenství lze používat pouze pro stanovené účely.

Potřebujete-li bližší informace ohledně tohoto příslušenství, obraťte se na místní servisní středisko společnosti Makita.

POZNÁMKA: Některé položky seznamu mohou být k nářadí přibaleny jako standardní příslušenství. Přibalené příslušenství se může v různých zemích lišit.

Ořezávací nástroje

Přímý nástroj

► **Obr.23**

Jednotka: mm

D	A	L1	L2
6	20	50	15
1/4"			
6	8	50	18
1/4"			
6	6	50	18
1/4"			

Drážkovací nástroj „U“

► **Obr.24**

Jednotka: mm

D	A	L1	L2	R
6	6	60	28	3
1/4"				

Drážkovací nástroj „V“

► **Obr.25**

Jednotka: mm

D	A	L1	L2	θ
1/4"	20	50	15	90°

Lemovací nástroj s vrtacím hrotem

► **Obr.26**

Jednotka: mm

D	A	L1	L2	L3
6	6	60	18	28
1/4"				

Zdvojený lemovací nástroj s vrtacím hrotem

► Obr.27

Jednotka: mm

D	A	L1	L2	L3	L4
6	6	70	40	12	14
1/4"					

Nástroj na zaoblování rohů

► Obr.28

Jednotka: mm

D	A1	A2	L1	L2	L3	R
6	25	9	48	13	5	8
1/4"						
6	20	8	45	10	4	4
1/4"						

Úkosovací nástroj

► Obr.29

Jednotka: mm

D	A	L1	L2	L3	θ
6	23	46	11	6	30°
6	20	50	13	5	45°
6	20	49	14	2	60°

Obrubovací nástroj na lišty

► Obr.30

Jednotka: mm

D	A	L1	L2	R
6	20	43	8	4
6	25	48	13	8

Lemovací nástroj s kuličkovým ložiskem

► Obr.31

Jednotka: mm

D	A	L1	L2
6	10	50	20
1/4"			

Nástroj na zaoblování rohů s kuličkovým ložiskem

► Obr.32

Jednotka: mm

D	A1	A2	L1	L2	L3	R
6	15	8	37	7	3,5	3
6	21	8	40	10	3,5	6
1/4"	21	8	40	10	3,5	6

Úkosovací nástroj s kuličkovým ložiskem

► Obr.33

Jednotka: mm

D	A1	A2	L1	L2	θ
6	26	8	42	12	45°
1/4"					
6	20	8	41	11	60°

Obrubovací nástroj s kuličkovým ložiskem

► Obr.34

Jednotka: mm

D	A1	A2	A3	L1	L2	L3	R
6	20	12	8	40	10	5,5	4
6	26	12	8	42	12	4,5	7

Obrubovací nástroj na lišty s kuličkovým ložiskem

► Obr.35

Jednotka: mm

D	A1	A2	A3	A4	L1	L2	L3	R
6	20	18	12	8	40	10	5,5	3
6	26	22	12	8	42	12	5	5

Profilovací nástroj Roman Ogee s kuličkovým ložiskem

► Obr.36

Jednotka: mm

D	A1	A2	L1	L2	L3	R1	R2
6	20	8	40	10	4,5	2,5	4,5
6	26	8	42	12	4,5	3	6